

# DESCRIPCIÓN

## FUNCIONALIDAD

Las unidades HIFESSA BPL son bombas de pistones radiales múltiples agrupados en línea de tres en tres y accionando un cigüeñal de tres muñequillas decaladas 120° entre sí.

Son bombas autoaspirantes y de cilindrada constante.

## DISPOSICIÓN

La bomba BPL se compone de un carter central (1) el cigüeñal (2) y una ó dos culatas (3) en las que se alojan, las válvulas de escape (4) y el resto de elementos activos, pistones (5) muelles, patines etc.

El cigüeñal está soportado en dos rodamientos de rodillos cilíndricos que se alojan en el carter central.

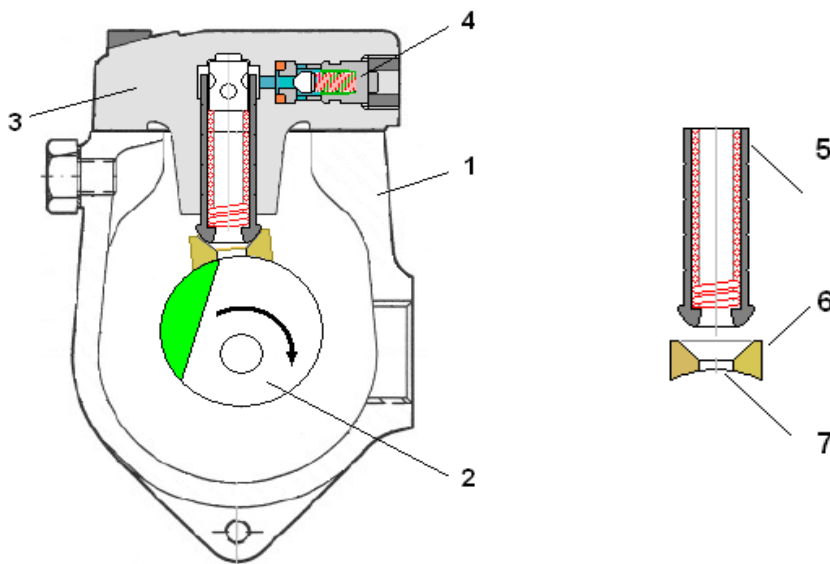

## PROCESO DE BOMBEO

### Aspiración

Cada pistón se apoya en un patín (6) que comunica por un agujero en su base (7) con la superficie cilíndrica de su correspondiente muñequilla. Esta presenta una entalla en forma de sección circular abierta al interior del carter que tiene una longitud equivalente a 150°. Esta longitud sumada al diámetro del agujero de alimentación (7) marca la carrera total de aspiración.

### Expulsión

Cuando el conjunto patín pistón sobrepasa el Punto Muerto Inferior del recorrido, el patín descansa sobre una zona de la muñequilla llena lo que asegura el cierre entre patín y cigüeñal, cuando se inicie la expulsión del fluido a la línea de salida a través de la válvula de escape (4)

# CARACTERÍSTICAS TÉCNICAS

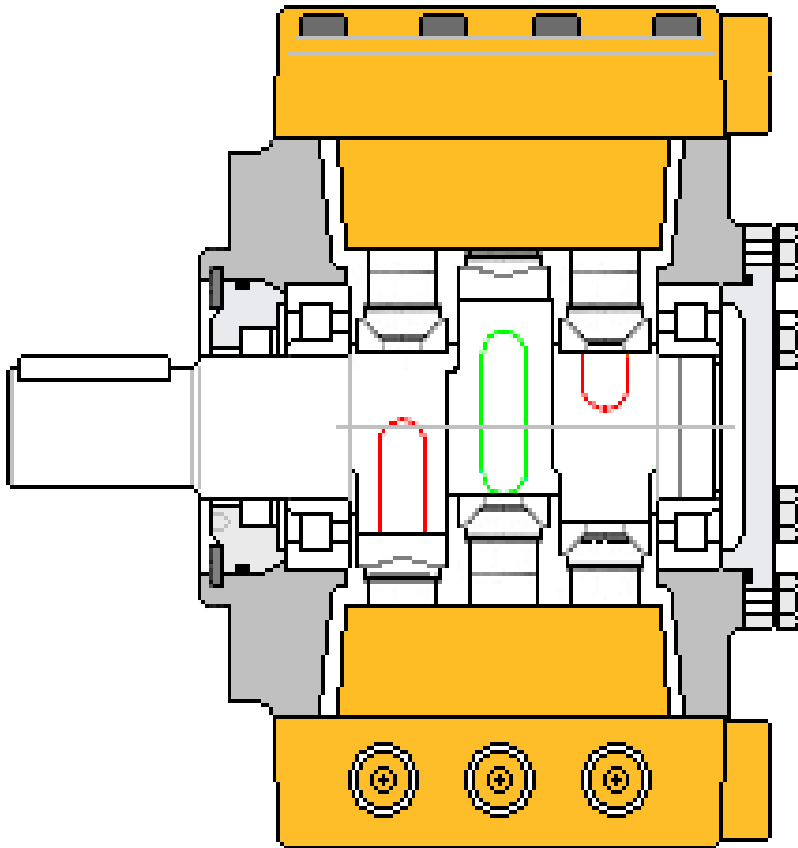

TIPO	REFERENCIA	Cilindrada por culata	Cilindrada Total	Caudal a 1.500 r.p.m.	Presión Máxima Cont.
------	------------	-----------------------	------------------	-----------------------	----------------------

h06	h6-8	3,98	7,96	11,0	400
	h6-10	5,11	10,21	15,0	400
	h6-14	6,81	13,62	20,0	400
	h6-18	8,51	17,02	25,0	400
	h6-20	10,21	20,43	30,0	400
	h6-24	12,76	25,52	38,0	400